



设计规范

CAAC: AC-137-CA-2015-01
 CAAC: AC-137-CA-2015-03
 SAC: GB/T 7256
 ICAO: 附件14, 卷I
 IEC: TS 61827
 FAA: AC 150/5345-46
 FAA: EB NO. 67
 NATO: STANAG 3316

应用范围

跑道边灯

特点

- LED的长寿命、节能, 免维护等, 为客户带来极大的经济利益;
- 专利棱镜结构及制造工艺, 光学效能卓越;
- 严格的LED色彩管理, 保证出光颜色的一致性;
- 灯具的调光曲线与卤素灯具变化一致, 满足FAA要求;
- 专利的驱动电路及热管理方案, 大大提高灯具的可靠性和寿命;
- 大于0.9的功率因素, 能最低程度的减少电网干扰;
- 可选的单灯故障检测功能可在LED损坏的时候模拟卤素灯开路;
- 特殊设计的灯具结构, 灯具凸出地面高度仅有6.35毫米;
- 灯具上盖出光面平坦, 不易积水, 出光效率高;
- 灯具上盖采用等强度设计和锻造工艺, 机械性能好、承载能力及抗冲击能力强;
- 灯具上盖圆滑无尖锐棱角, 保护飞机轮胎不受伤害;
- 灯具主体选用特殊高传导铝合金材料, 灯具具有良好的散热性能;
- 灯具主体为耐腐蚀铝合金且表面采用特殊阳极氧化工艺处理, 所有紧固件均为不锈钢制品, 适用于各种恶劣环境;
- 高精度的零部件加工, 保证了灯具的全方位的质量和精度;
- 灯具整体防护等级达到IP68, 可承受138KPa的内压或飞机冲击窗口形成的水压;
- 零部件模块化设计且通用, 适用于同类12英寸LED嵌入式跑道边灯(6mm), 有效降低备品备件库存。

结构

1. 上盖
2. 棱镜密封套
3. 棱镜
4. LED光源组件
5. 棱镜垫片
6. 棱镜压板
7. 灯体密封圈
8. 内盖组件
9. 温控开关

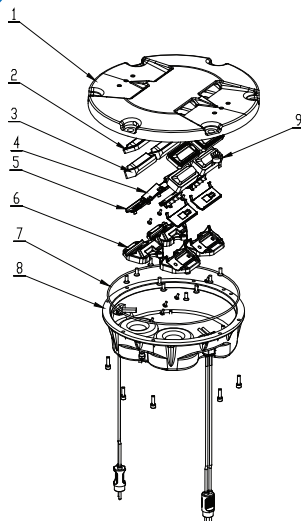

订购方法

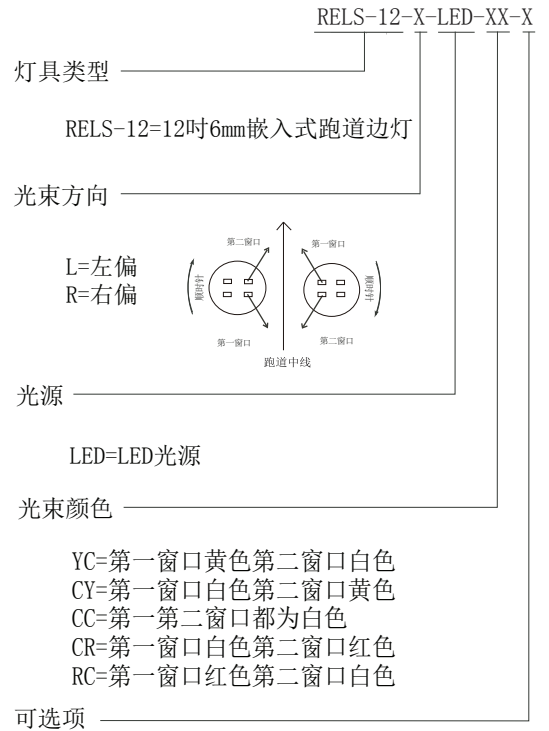

安装方式



图1. 12吋深桶底座安装



图2. 12吋浅桶底座安装

* 详细安装信息参见产品使用说明书

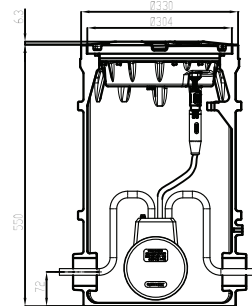

技术参数

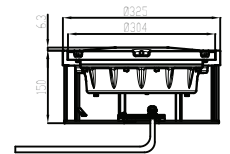
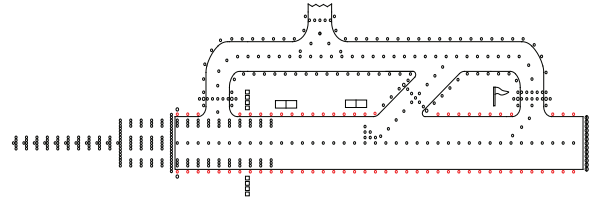
功率: 36VA
功率因数: ≥ 0.9

配光

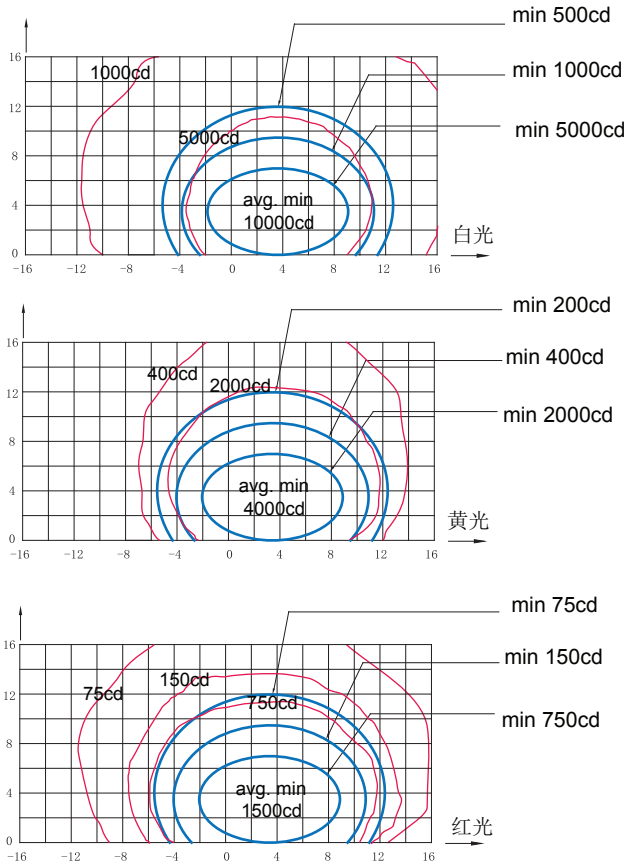

跑道边灯, ICAO 图A2-10

应用范围		主光束角		颜色	要求最小平均光强 cd	实际平均光强 cd
		水平	垂直			
跑道边灯	ICAO图 A2-9/ FAA L-850C	-5.5° ~ 5.5° (内倾3.5°)	0° 到7°	白	10000	13152
				黄	4000 (5000)	5369
				红	1500 (2000)	2854
	ICAO图 A2-10	±6.5° (内倾4.5°)	0° 到7°	白	10000	12955
				黄	4000	5245
				红	1500	2636

尺寸重量

1×灯具(不含底座) 包装: 330×330×150 mm³
单净重: 9.8 kg 毛重: 10.5 kg

1×灯具(含12吋浅桶底座) 包装: 350×350×185 mm³
单净重: 14.2 kg 毛重: 15.6 kg

备品备件

结构号	零部件名称	订购号	描述
1	上盖	213A4-B2	上盖(12)LED-H6-双向两窗
		213A4-B4	上盖(12)LED-H6-双向四窗
2	棱镜密封套	43117	透镜密封套(61×28)-H6
3	棱镜	31158	透镜(61×28)-H6
4	LED光源组件	932053-YE	LED光源组件YE(黄色)
		932053-RE	LED光源组件RE(红色)
		932053-CG	LED光源组件CG(白色)
5	棱镜垫片	43316	棱镜垫片(67x21)
6	棱镜压板	43241	棱镜压板(71x65)
7	灯体密封圈	41135	O型圈 228.27X2.62
8	内盖组件	921431	12寸内盖组件 6mm-1P
9	温控开关	48511	温控开关(35-45°C)

附件

序号	订购号	描述
1	82732X	12吋深桶底座(H550)组件
2	927151	12吋浅桶底座组件(底进线)
3	927156	12吋浅桶底座组件(侧进线)
4	41115	12吋底座O型密封圈
5	ITF-045-066	隔离变压器45W
6	70703	二次电缆插座(A7)

* 产品单页不定期更新, 恕不另行通知